

# INFINIFIT

NOTICE DE MONTAGE

FRANÇAIS

INSTALLATION INSTRUCTIONS

ENGLISH

MINI TRAMPOLINE PROPRIOCEPTION

TRAMP03W

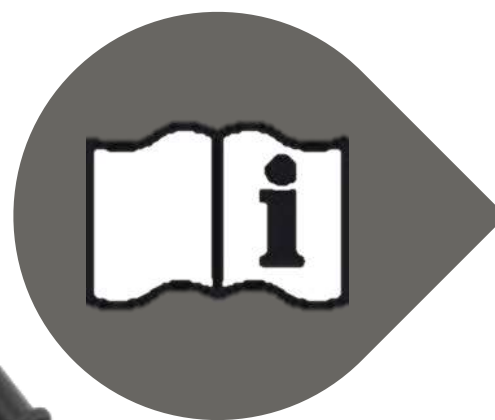
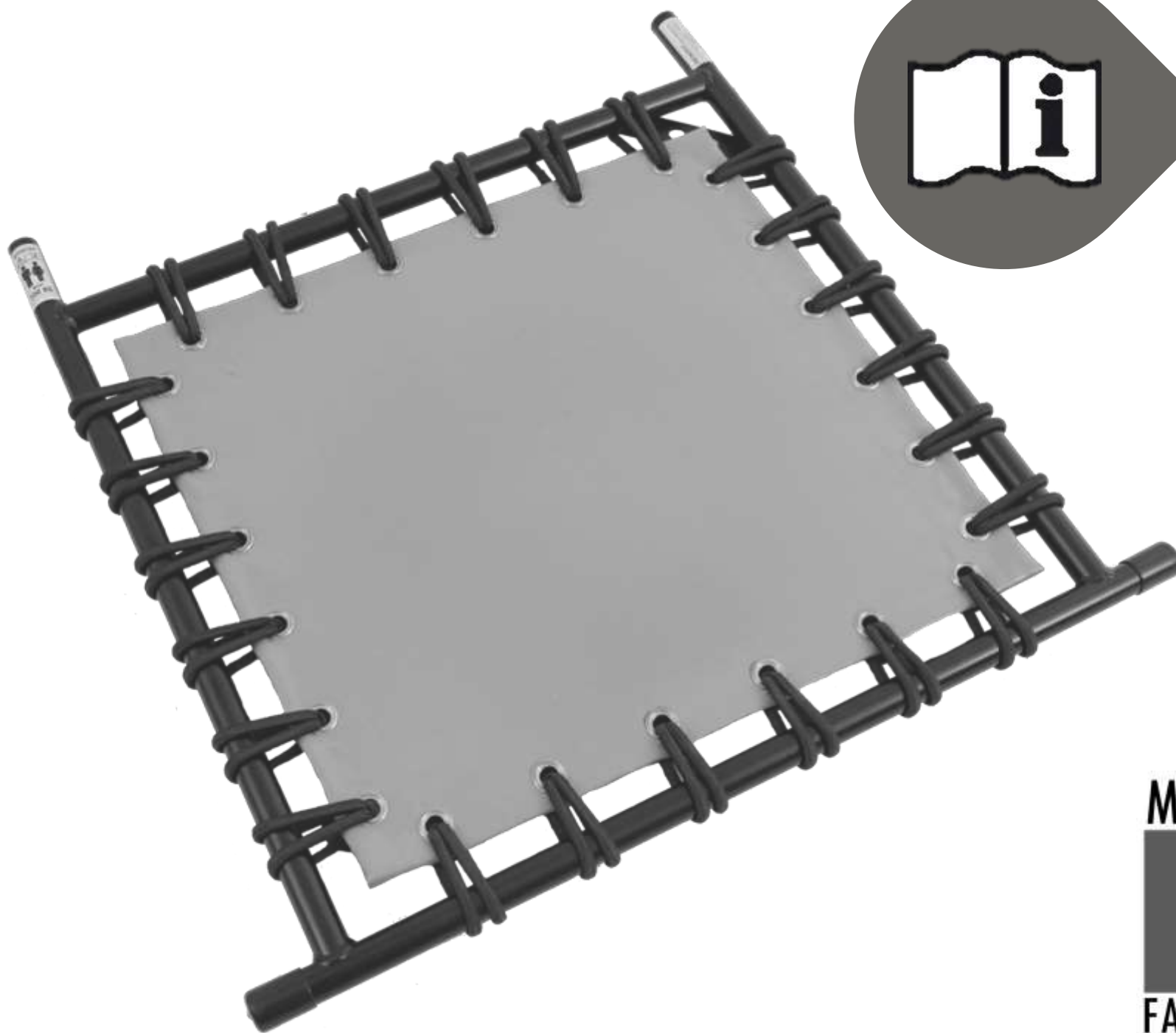

MADE IN FRANCE



FABRIQUÉ EN FRANCE



1

# INSTRUCTION DE MONTAGE DES SUPPORTS

## BRACKET ASSEMBLY INSTRUCTION

Si non présente, mettre les rondelles caoutchoucs  
If not present, put the rubber washers.

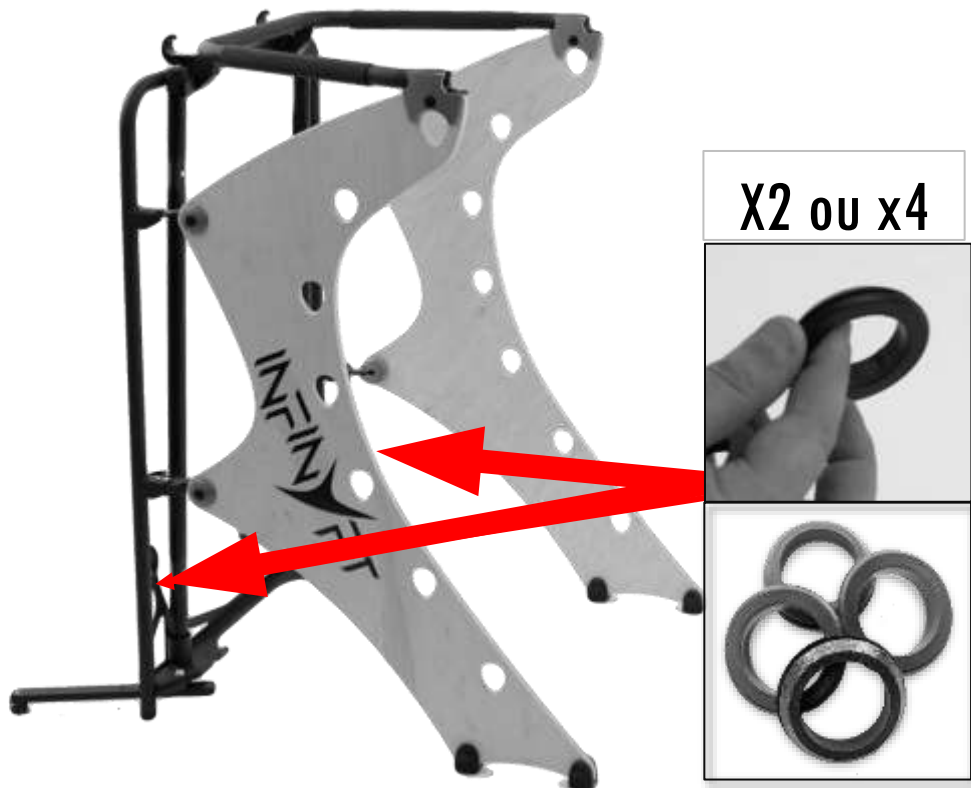

Mettre les rondelles caoutchouc.  
Put the rubber washers.

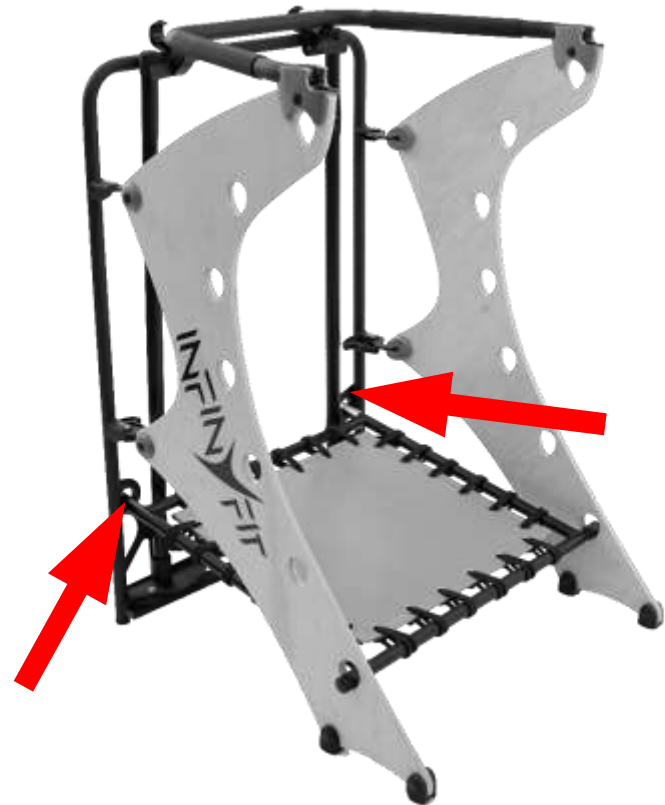

Version avec 2 rondelles caoutchouc.  
*2 rubbers washers version*



Version avec 4 rondelles caoutchouc.  
*4 rubbers washers version*



Retrouver le montage complet en vidéo sur:  
*Find the complete assembly in video on:*



[www.infinyfit.fr/go](http://www.infinyfit.fr/go)

**2**

# INSTRUCTION DE MONTAGE TRAMPOLINE

## TRAMPOLINE ASSEMBLY INSTRUCTION

Retrouver le montage complet en vidéo sur:

*Find the complete assembly in video on:*



[www.infinyfit.fr/go](http://www.infinyfit.fr/go)

FR

EN

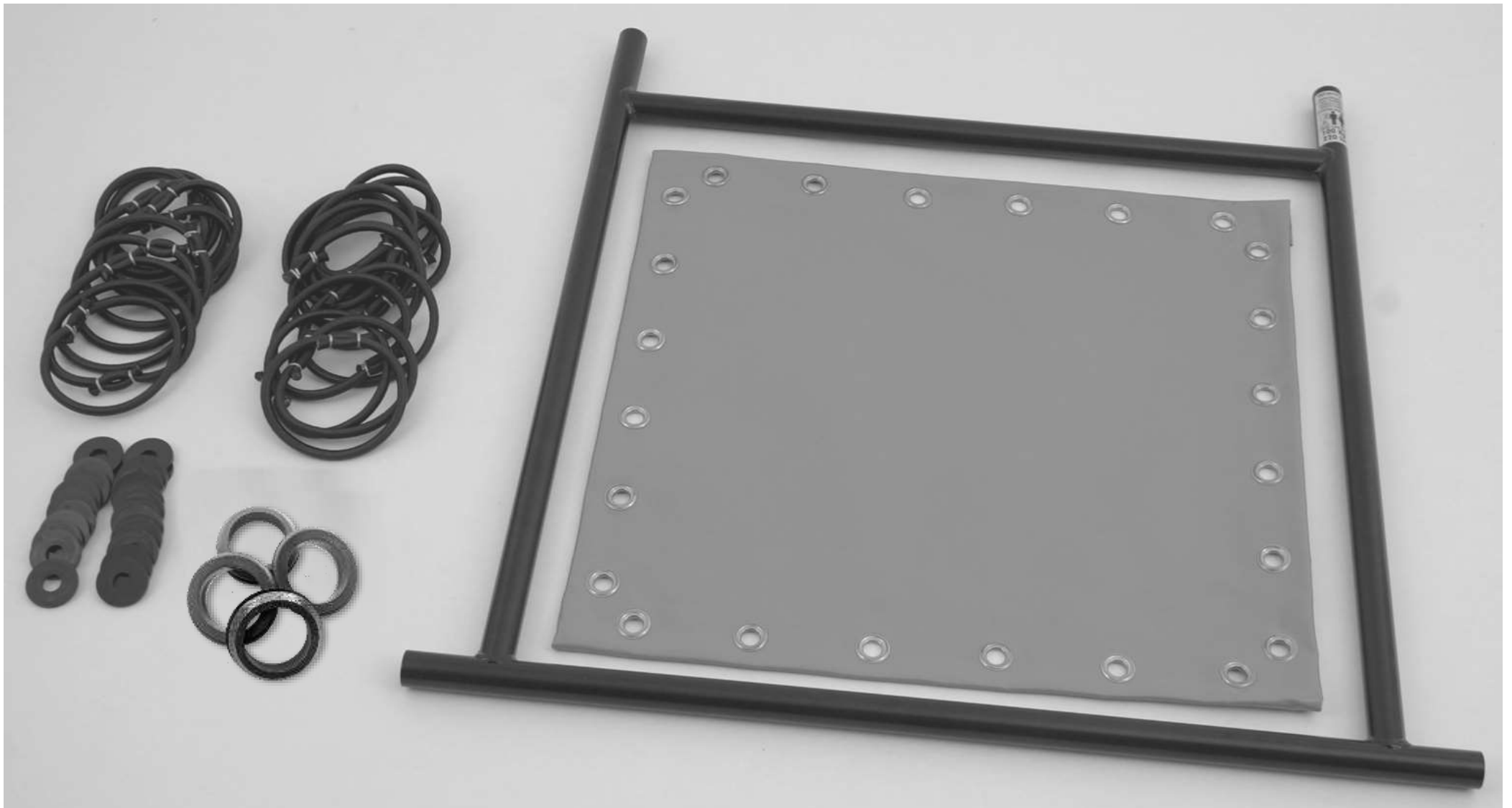

Assembler les rondelles et les élastiques.  
*Assemble washers and elastics.*

**1**



Faire les 24 élastiques.  
*Do the 24 elastics.*

**2**





Dos de la toile face à vous.  
*Back of the canvas facing you.*

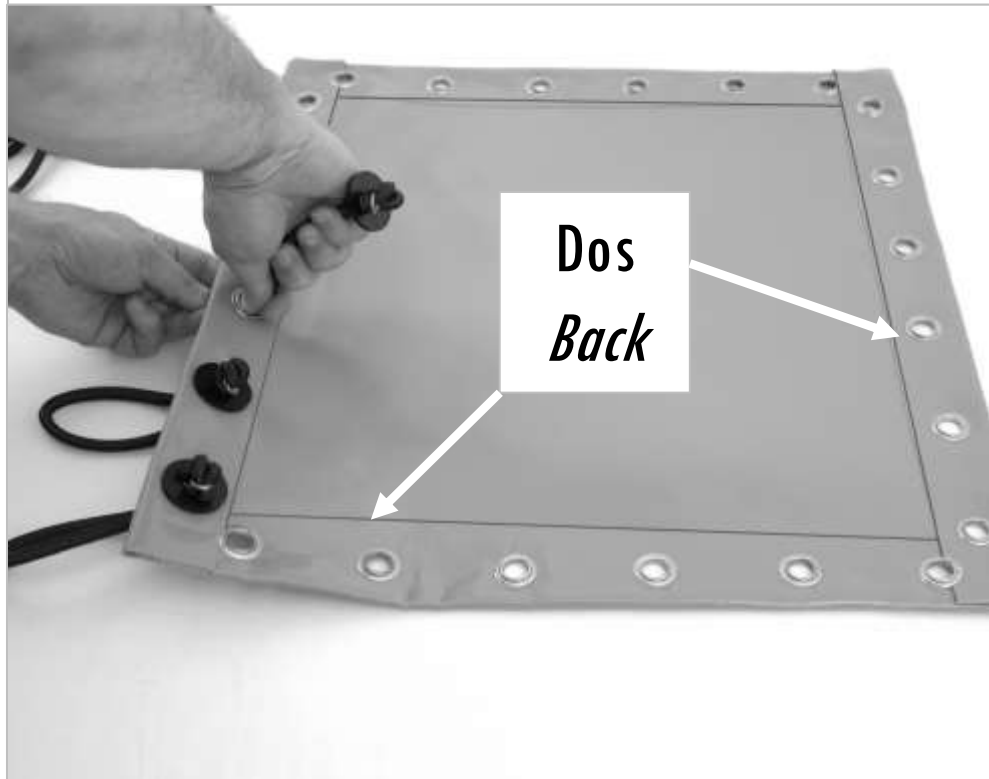

Placer les élastiques.  
*Place the elastics.*



Repérer l'étiquette sur le cadre.  
*Locate the label on the frame.*

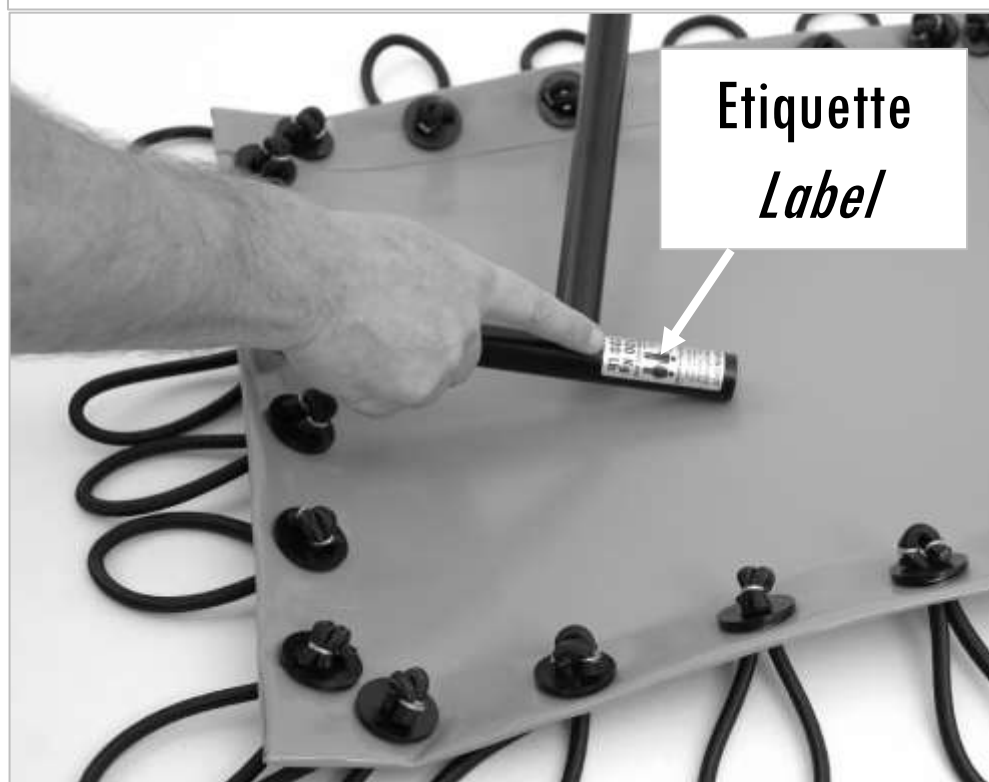

Placer le cadre, étiquette cachée.  
*Place the frame, hidden label.*

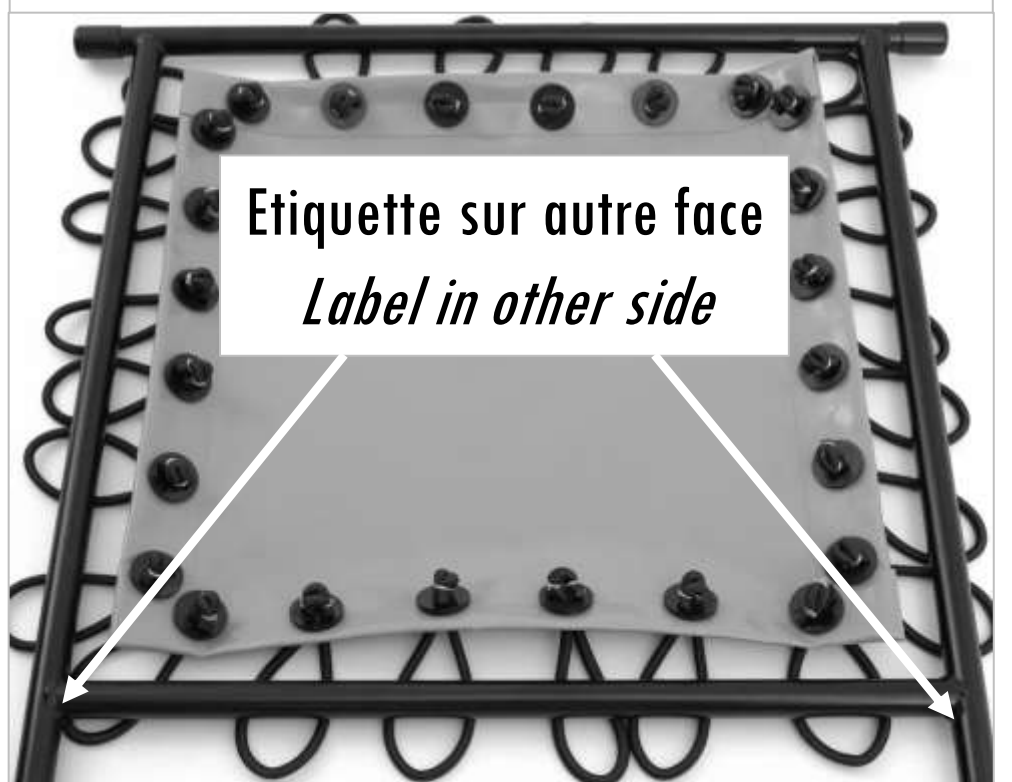

Positionner la toile dans le bon sens.  
*Position the canvas in the right position.*

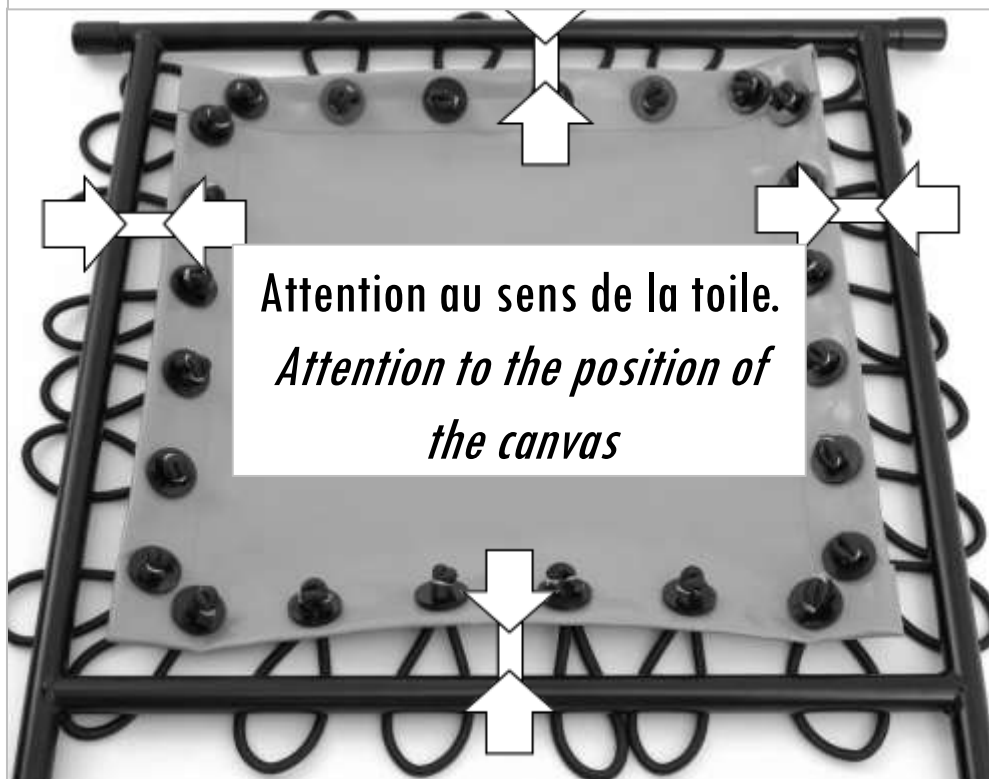

Accrocher les élastiques autour des rondelles  
*Hang the elastics around the washers.*



Accrocher les élastiques autour des rondelles  
*Hang the elastics around the washers.*



Commencer par les angles.  
*Start with the angles.*

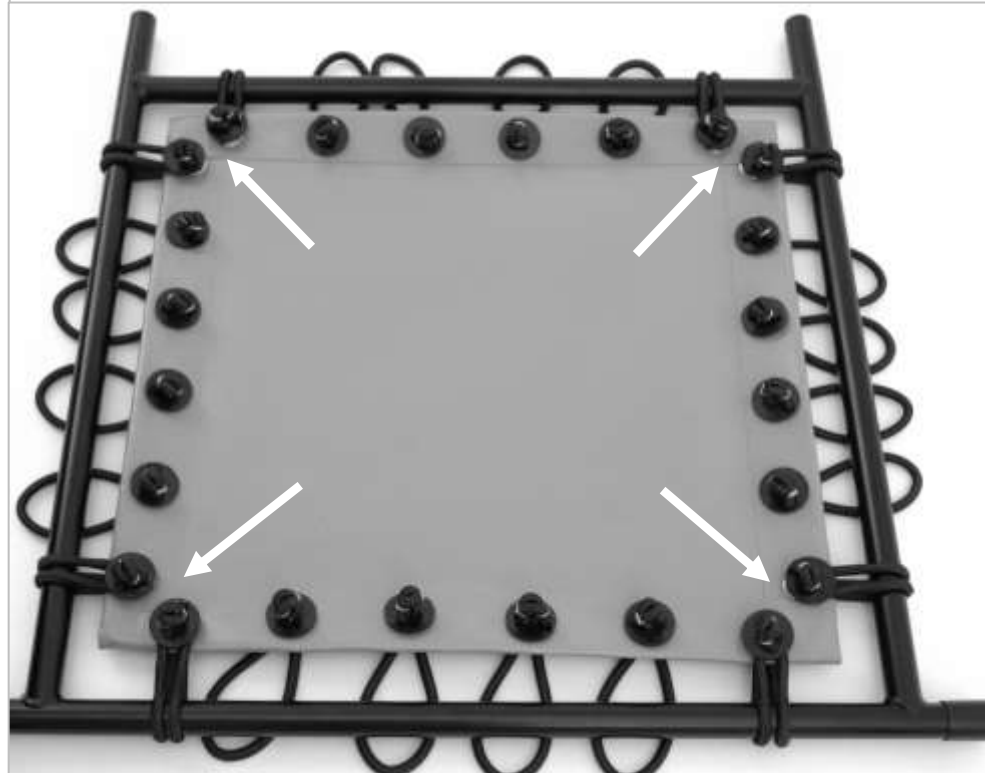

Astuce : Utiliser une clé de 17 ou 19mm  
*Tips : Use a flat key of 5/8" or 3/4"*



Continuer par les élastiques du centre.  
*Continue with the elastics of the center.*

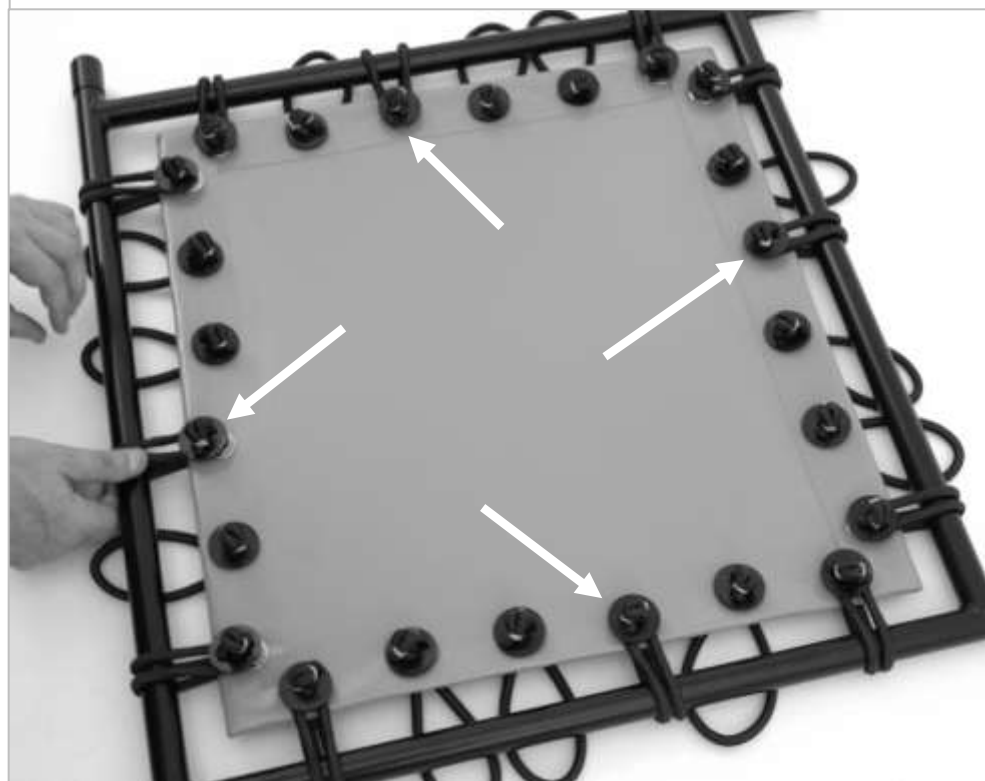

Accrocher tous les élastiques.  
*Hang all the elastics.*

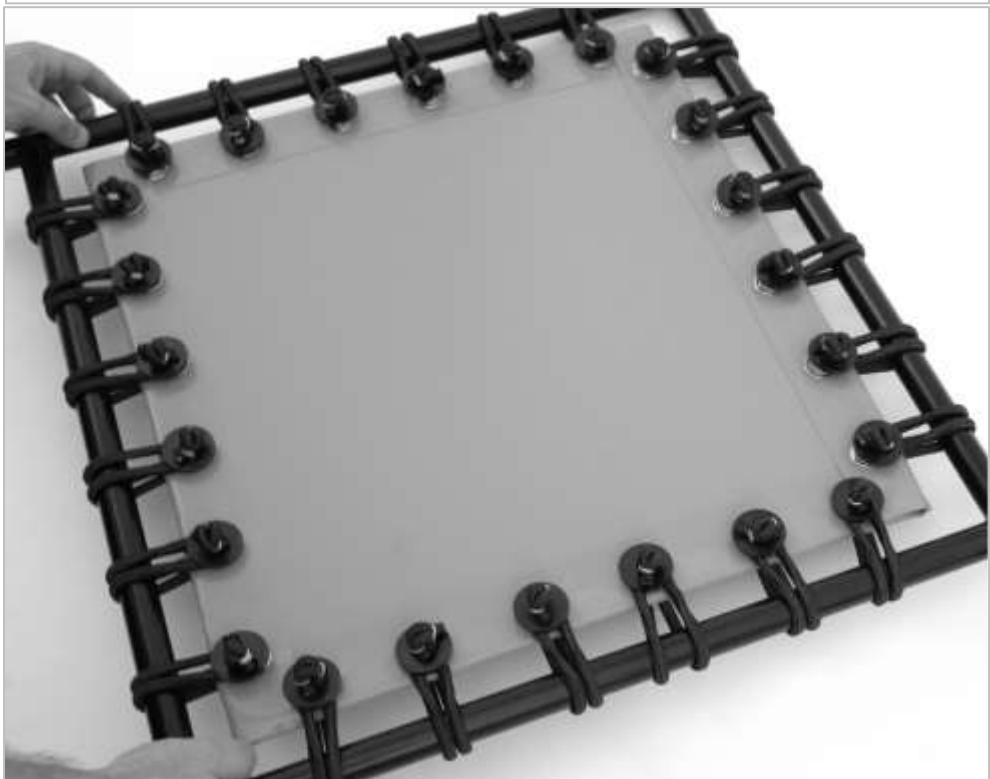

Retourner le trampoline.  
*Flip the trampoline.*

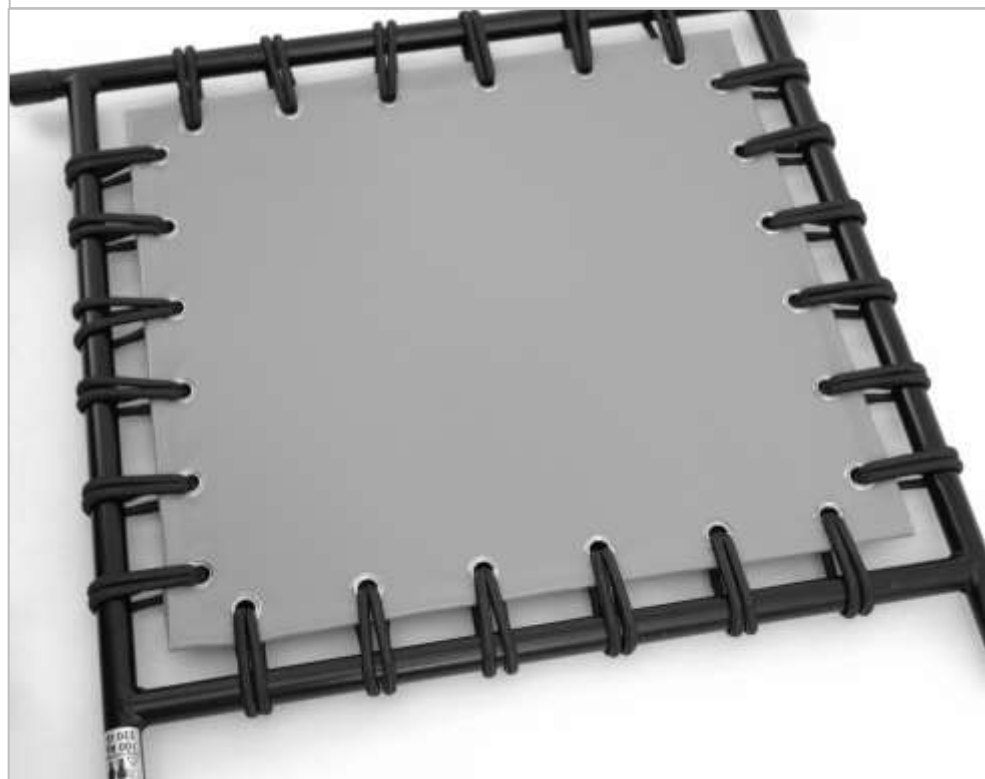

# NOTICE D'UTILISATION

## MINI TRAMPOLINE PROPRIOCEPTION



Poids utilisateur : 100kg maximum



Poids : 3,2kg

Dimensions :

53 x 50 cm (toile) – 74 x 68 x 5 cm (trampoline)

## Un grand merci

Nous vous remercions d'avoir choisit InfinyFit pour vous accompagner dans vos séances de sport quotidiennes. Nous avons créé le mini-trampoline pour vous offrir de nouvelles possibilités d'entraînement, notamment en cardio et en proprioception (perception de la position des différentes parties du corps et de ses mouvements dans l'espace, grâce à de nombreux récepteurs situés dans les muscles, tendons, ligaments...).

Nous sommes à votre écoute pour améliorer l'appareil et les exercices que nous vous proposons. Si vous souhaitez nous communiquer vos remarques, envoyez nous un mail à l'adresse suivant : [infos@infinyfit.fr](mailto:infos@infinyfit.fr)

A bientôt et passez un agréable moment avec InfinyFit !

## Avertissement

Toute activité d'entretien physique doit être pratiquée de façon contrôlée. Avant de commencer un programme d'exercice, consultez votre médecin. Cette recommandation est particulièrement importante si :

- vous avez plus de 35 ans
- Vous avez eu des problèmes de santé
- vous n'avez pas fait de sport depuis plusieurs années.

Un entraînement excessif ou mal adapté peut endommager votre santé. Avant d'utiliser l'appareil, lisez attentivement cette notice d'utilisation. Veuillez la conserver avec précaution.

## Recyclage

Faites un geste pour l'environnement en triant vos déchets d'emballages. Renseignez-vous localement pour valoriser et éliminer au mieux vos déchets.



# Installation du trampoline



Installez la partie basse d'InfinyFit (voir la notice d'utilisation d'InfinyFit)

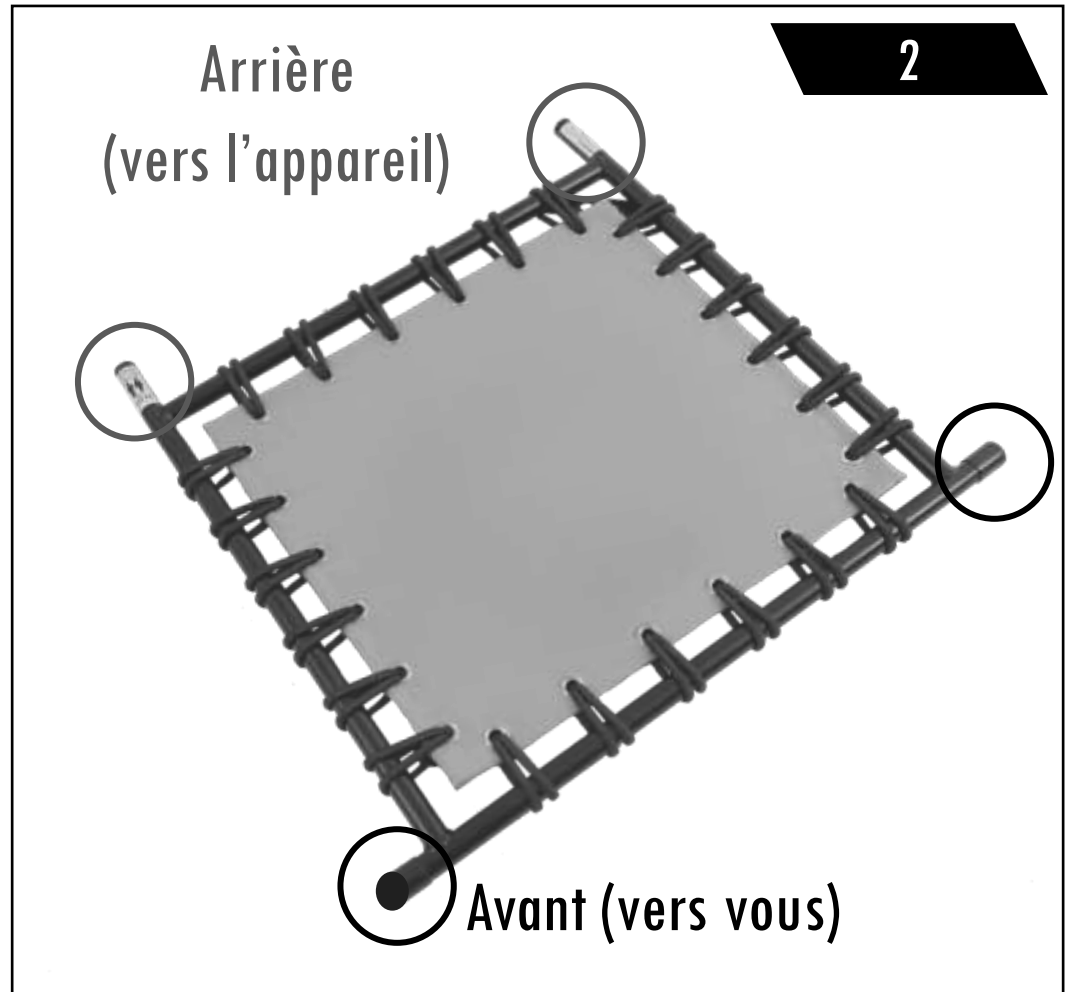

Saisissez le trampoline dans le bon sens : embouts noirs vers vous et nœuds des élastiques vers le sol (comme présenté ci-dessus)

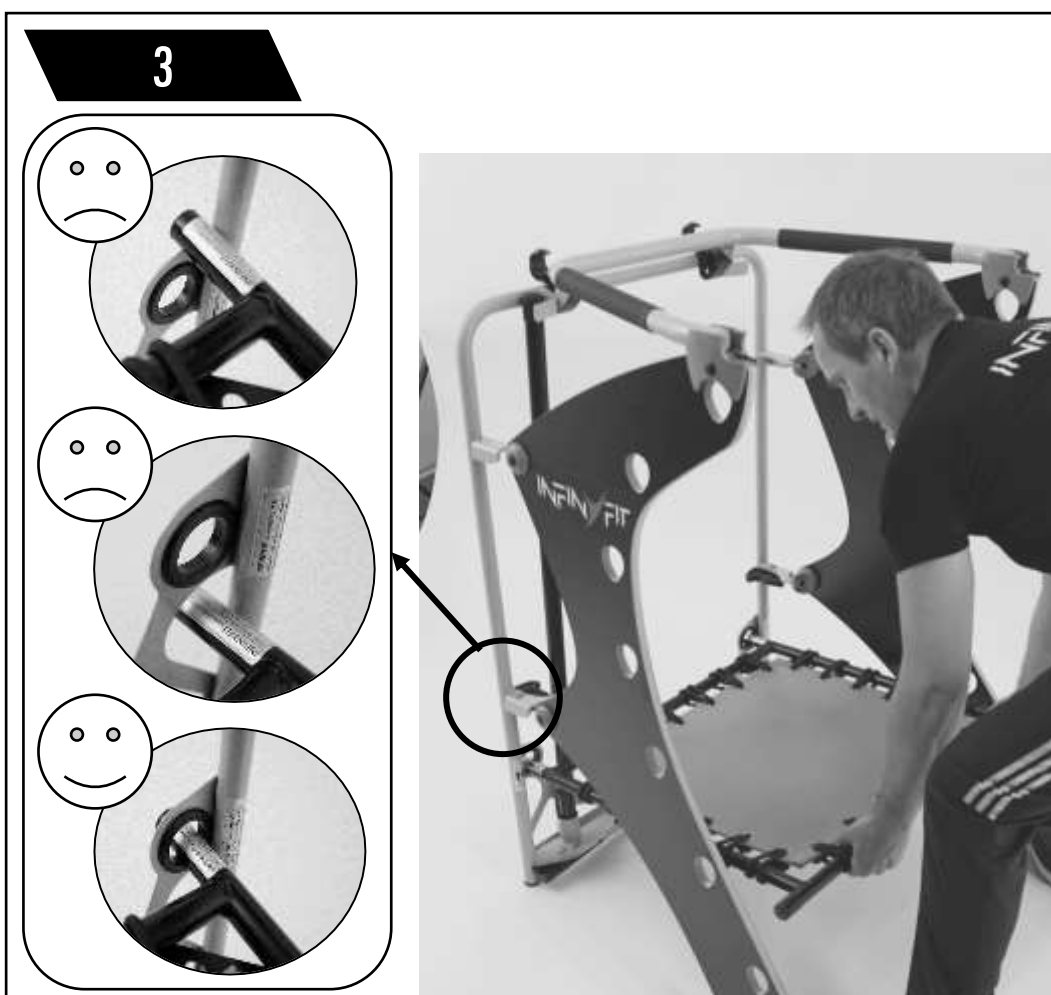

Enfoncez les embouts arrière dans les trous prévus à cet effet sur l'appareil InfinyFit

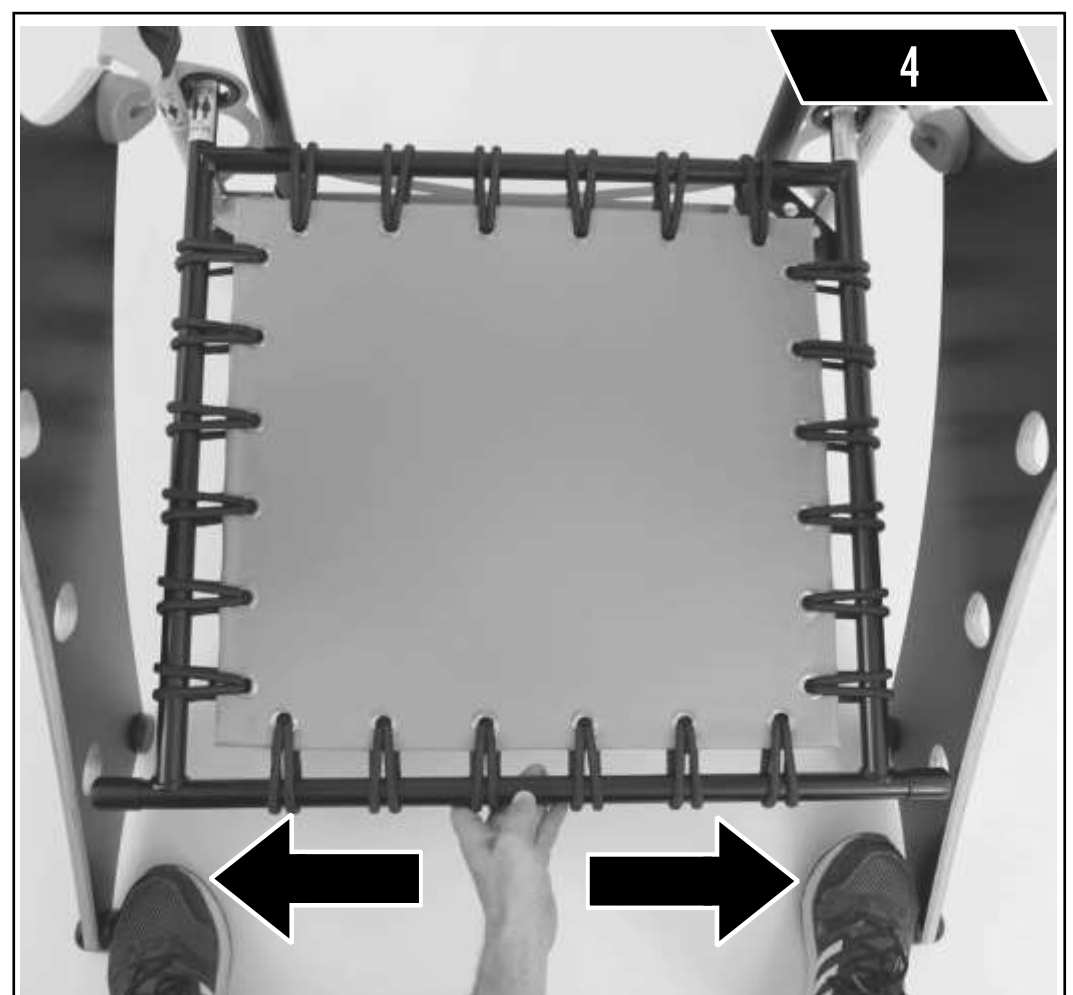

Écartez les panneaux en bois de l'appareil à l'aide de vos pieds

5



Positionnez les embouts avant de l'appareil à hauteurs des trous les plus bas de l'appareil InfinyFit

6

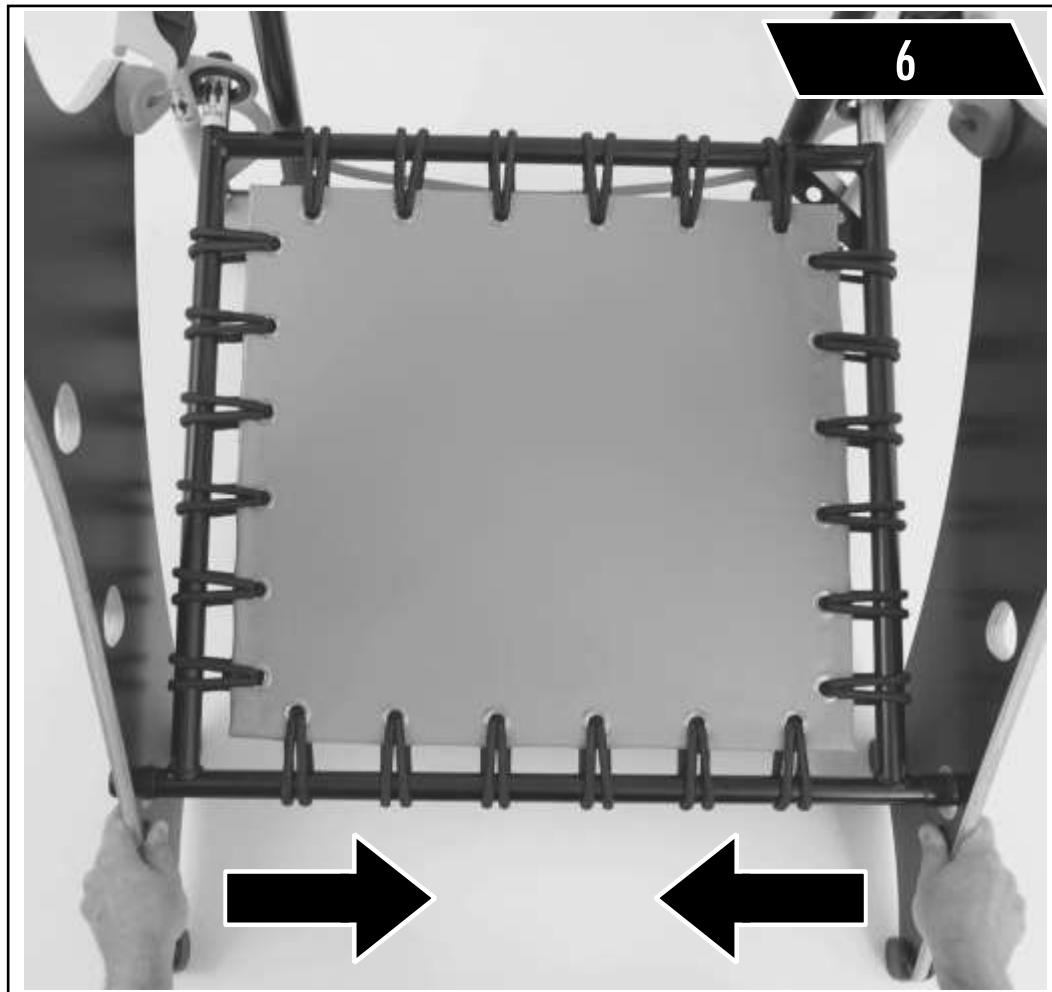

Rapprochez les panneaux en bois pour emboîter les embouts avant du trampoline dans l'appareil

7

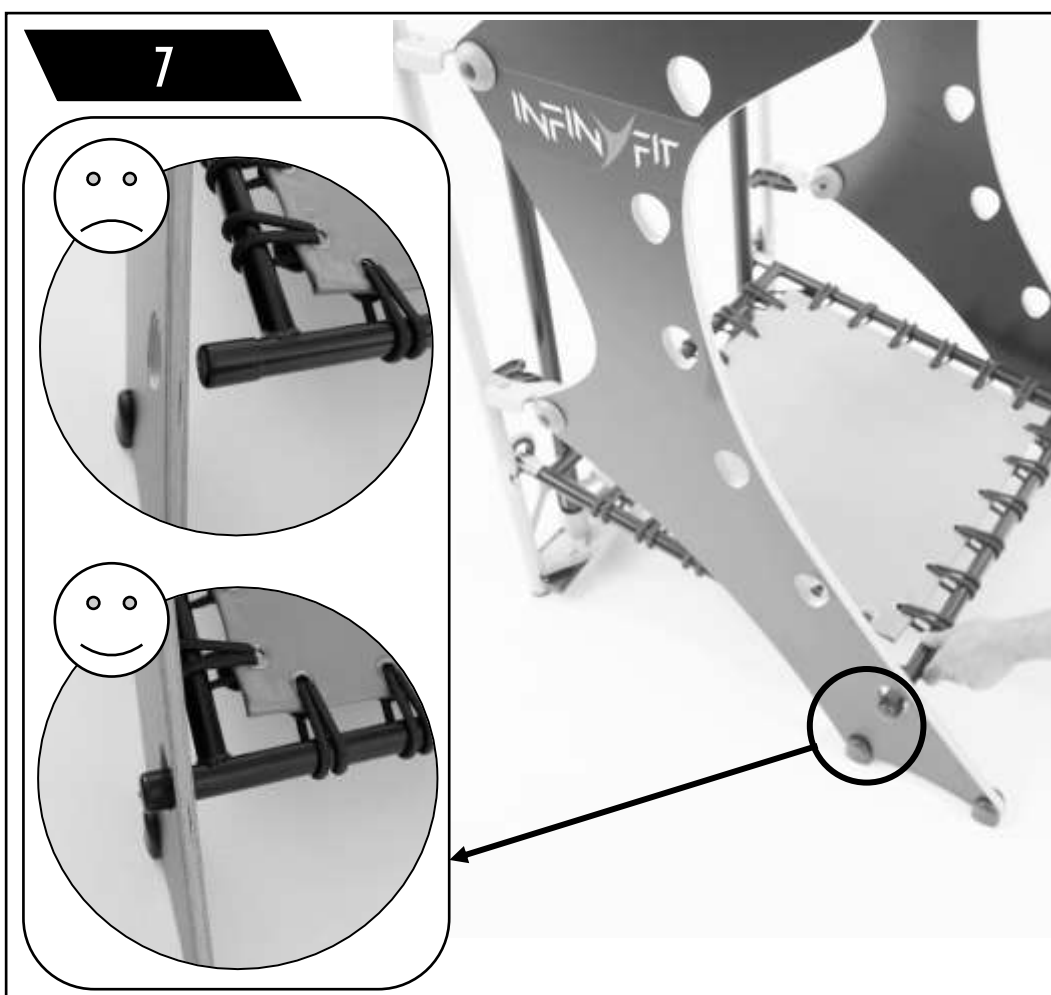

Appuyez sur le trampoline pour vérifier qu'il est bien emboîté

## Zone d'utilisation

⚠ Pour utiliser l'appareil avec le mini trampoline, prévoir une zone dégagée d'environ 1m x 2m





# Rangement du trampoline

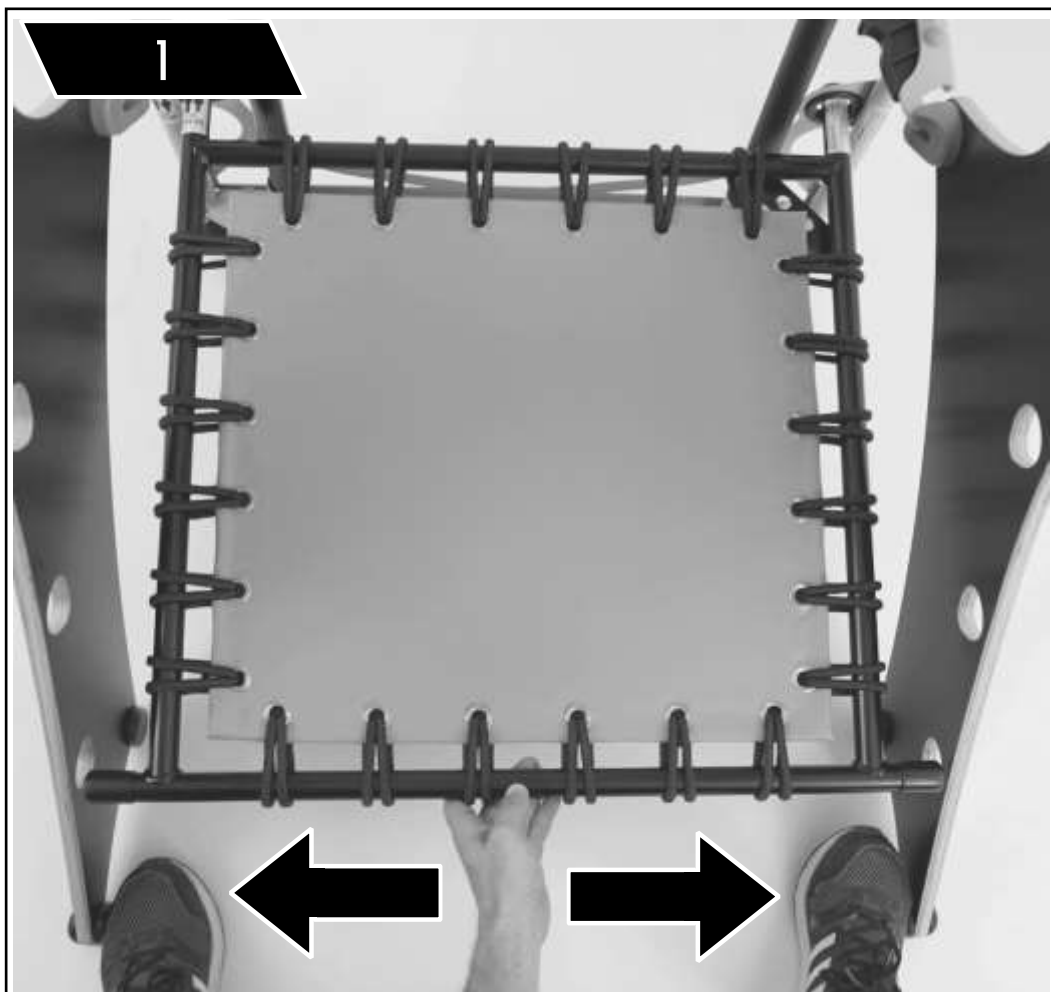

1  
Ecartez les panneaux en bois de l'appareil InfinyFit

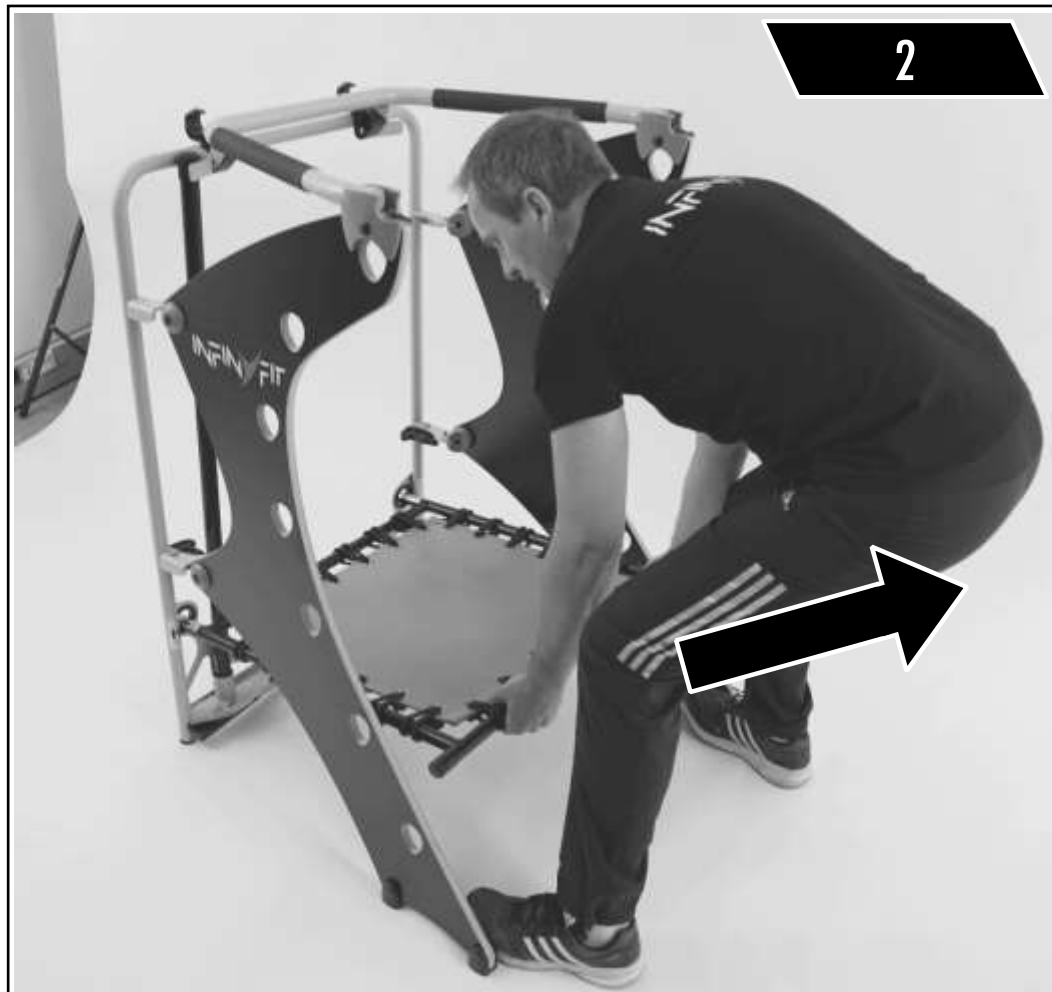

2  
Tirez le trampoline vers vous

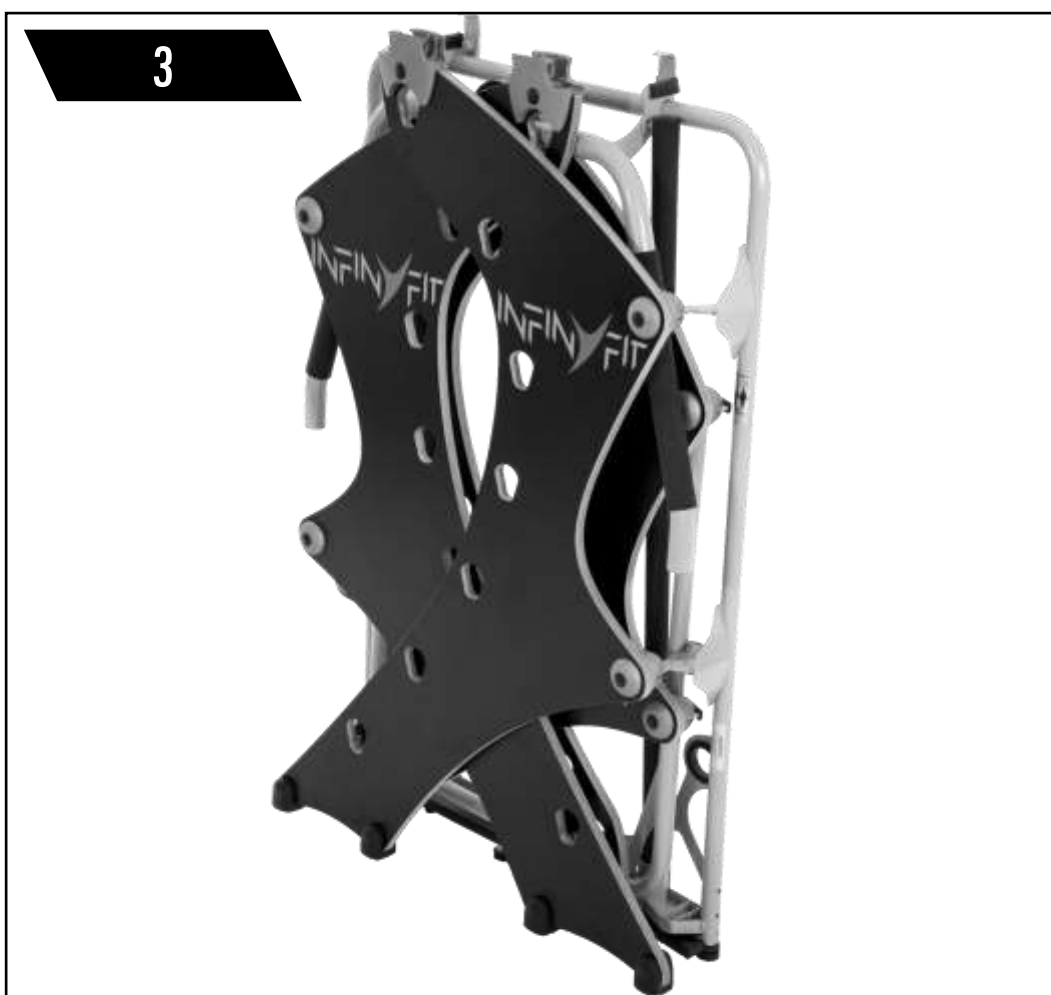

3  
Rangez votre appareil InfinyFit (voir la notice d'utilisation d'InfinyFit)

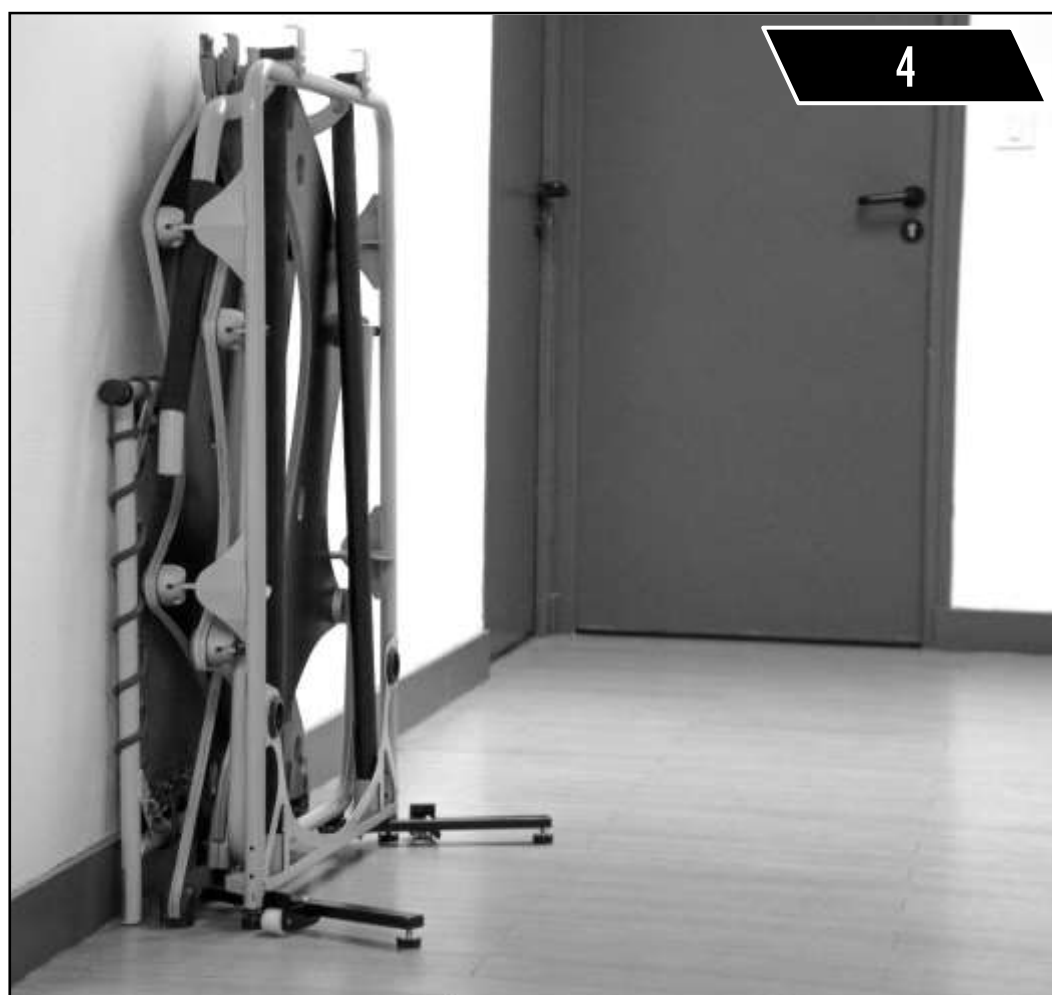

4  
Rangez le trampoline à côtés d'InfinyFit

## Vérification du matériel :

- Apprenez la signification des autocollants sur le produit et remplacez les s'ils sont absents, endommagés ou illisibles (n'utilisez pas le produit avant leurs remplacements)
- Inspectez toutes les pièces pour identifier les signes d'usure et de dégâts. En cas d'anomalie, n'utilisez plus InfinyFit avant sa réparation ou son remplacement
- Faites remplacer les surfaces antidérapantes si elles paraissent usées ou glissantes
- Vérifiez le bon serrage des fixations et des articulations
- Ne modifiez pas vous-même l'appareil (InfinyFit décline toute responsabilité en cas de modification faite par l'utilisateur)

## Précaution d'usage :

- Seuls les exercices définis par la société InfinyFit dans le « Lexique des Exercices » assurent la sécurité des utilisateurs. Toute autre utilisation est sous votre responsabilité
- Nous vous recommandons fortement de porter une tenue et des chaussures appropriées, de ne pas porter de bijoux et d'attacher vos cheveux pour éviter qu'ils ne gênent le bon déroulement des exercices ou qu'ils s'accrochent dans la structure
- Si vous ressentez une douleur ou si vous êtes pris de vertiges durant une séance, arrêtez immédiatement, reposez-vous et consultez votre médecin
- Utilisez l'appareil sur une surface plane et stable, dans un endroit dégagé
- N'utilisez que les accessoires fournis par InfinyFit, n'utilisez pas de masse ou de lest dans la limite de la charge d'utilisation maximum
- N'utilisez pas l'appareil en extérieur par temps de pluie
- N'utilisez pas l'appareil sous l'emprise d'alcool, de drogue ou de médicaments. Ne fumez pas pendant l'utilisation

**/!\ A tout moment :** Tenez les enfants et animaux domestiques éloignés du produit

## Entretien

### Pour nettoyer l'appareil :

1. Essuyez toutes traces de transpiration sur la structure de l'appareil
2. Nettoyez l'appareil avec une éponge légèrement humide (n'utiliser pas de produit agressif) et séchez l'appareil avec un chiffon sec.

**/!\ Attention :** Ne mettez pas le produit en contact avec l'eau et ne le stockez pas dans un endroit humide (bord de piscine, salle de bain...). Si le produit venait à être mouillé, séchez-le rapidement

## Garantie

InfinyFit est garanti dans des conditions normales d'utilisation :

- Pour les particuliers : 2 ans
- Pour les professionnels : 1 an pour les pièces de structure, 6 mois pour les revêtements vinyle

Cette garantie ne s'applique pas en cas de :

- Dégradations dues au transport
- Utilisation pour des exercices non décrits dans le « Lexique d'exercice »
- Utilisation avec des accessoires non agréés par InfinyFIT,
- Utilisation ou stockage dans un environnement humide
- Utilisation anormale ou mauvaise; mauvais entretien; mauvais montage
- Réparations/modifications effectuées par du personnel non agréé par InfinyFIT

Aucun retour de marchandises ne sera accepté sans l'accord de notre Service Après-Ventes.

Toute marchandise ne pourra être remplacée ou réparée qu'après réception de celle-ci, à la charge de l'expéditeur, et accompagnée d'un justificatif d'achat (date, lieu, numéro de série du produit...)

Pour commander des pièces détachées ou accessoires supplémentaires, munissez-vous des éléments suivants avant de contacter notre Service Après-Ventes :

- Le nom ou référence du produit et le numéro indiqué sur le châssis du produit.

Contact service après-vente :

- InfinyFit — Service Après-Ventes  
Rue du pont — ZA des Bredanes - 45130 BAULE (France)
- Tél : 02 18 88 97 18 - Mail : [infos@infinyfit.fr](mailto:infos@infinyfit.fr)

Du lundi au vendredi (sauf jours fériés), de 10h00 à 12h00 et de 14h00 à 17h00

# USER MANUAL

## MINI TRAMPOLINE FOR PROPRIOCEPTION



Maximum user weight: 220 Lbs



Weight: 6,6 Lbs

Measurements: 1.74 x 1.64 Ft (canvas)

2,43 x 2.23 x 0.16 Ft (external frame)

## A big thank you

Thank you for choosing InfinyFit to help you with your daily sporting activities. We've created a mini-trampoline that will help to diversify your training, especially when it comes to cardio and proprioception (your awareness of the position and movement of different parts of your body in space, using various muscle, tendon and ligament receptors).

We're here to listen to your feedback in order to improve our equipment and suggested exercises. If you'd like to give us your feedback, send us an email to: [infos@infinyfit.fr](mailto:infos@infinyfit.fr)

We look forward to hearing from you and hope you enjoy using your InfinyFit equipment!

## Caution

All physical activity should be carried out with care. Before starting an exercise programme, consult your doctor. This is particularly important if:

- You're over 35
- You have a health condition
- You haven't taken part in sport for several years

Excessive exercise or the wrong kind of training could harm your health. To use the equipment, read and observe the instructions in this user manual. Please keep it somewhere safe.

## Recycling

Help the environment by separating your packaging materials for recycling. Get the right information on waste disposal for your local area so your waste can be recycled.



# Setting up the trampoline



Set up the lower part of your InfinyFit equipment (refer to the InfinyFit user manual).

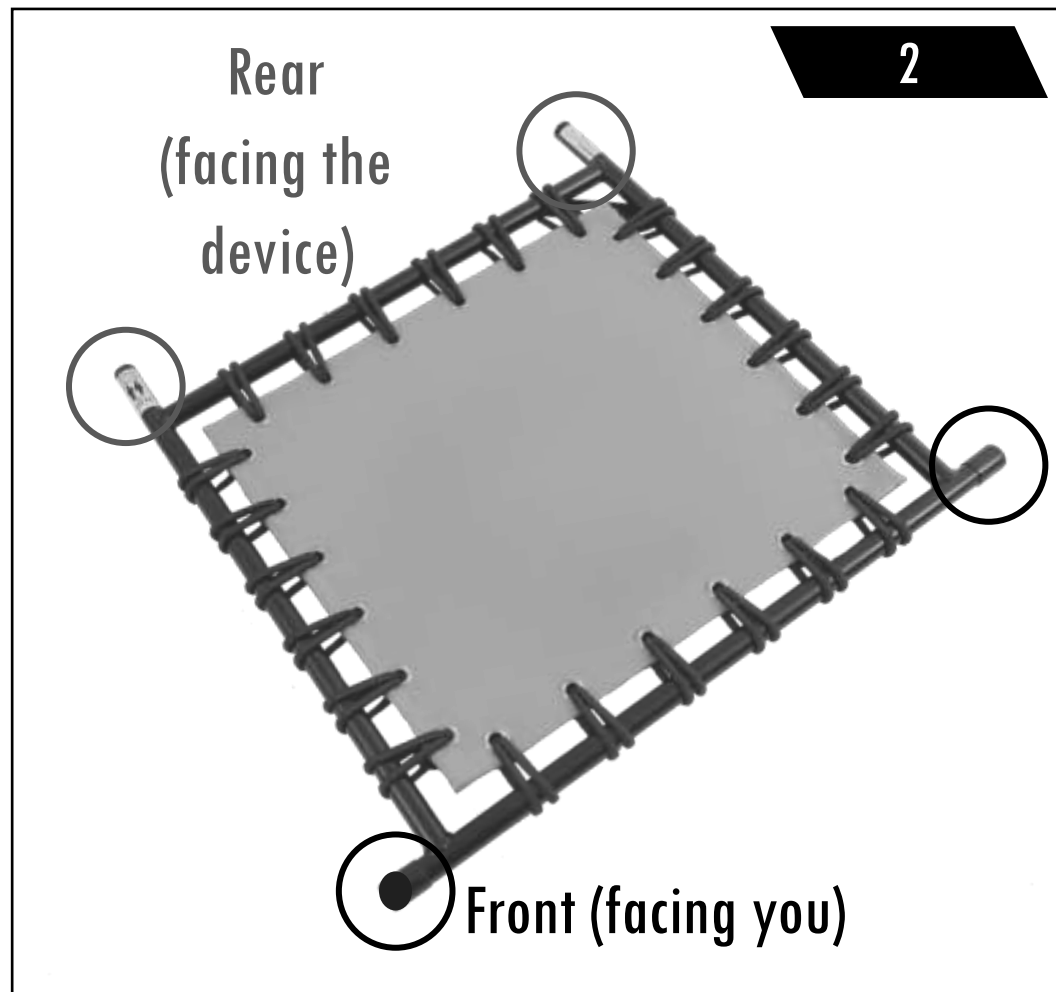

Place the trampoline the right way up: the black end pieces should be facing you and the elastic knots facing the floor (as shown below).

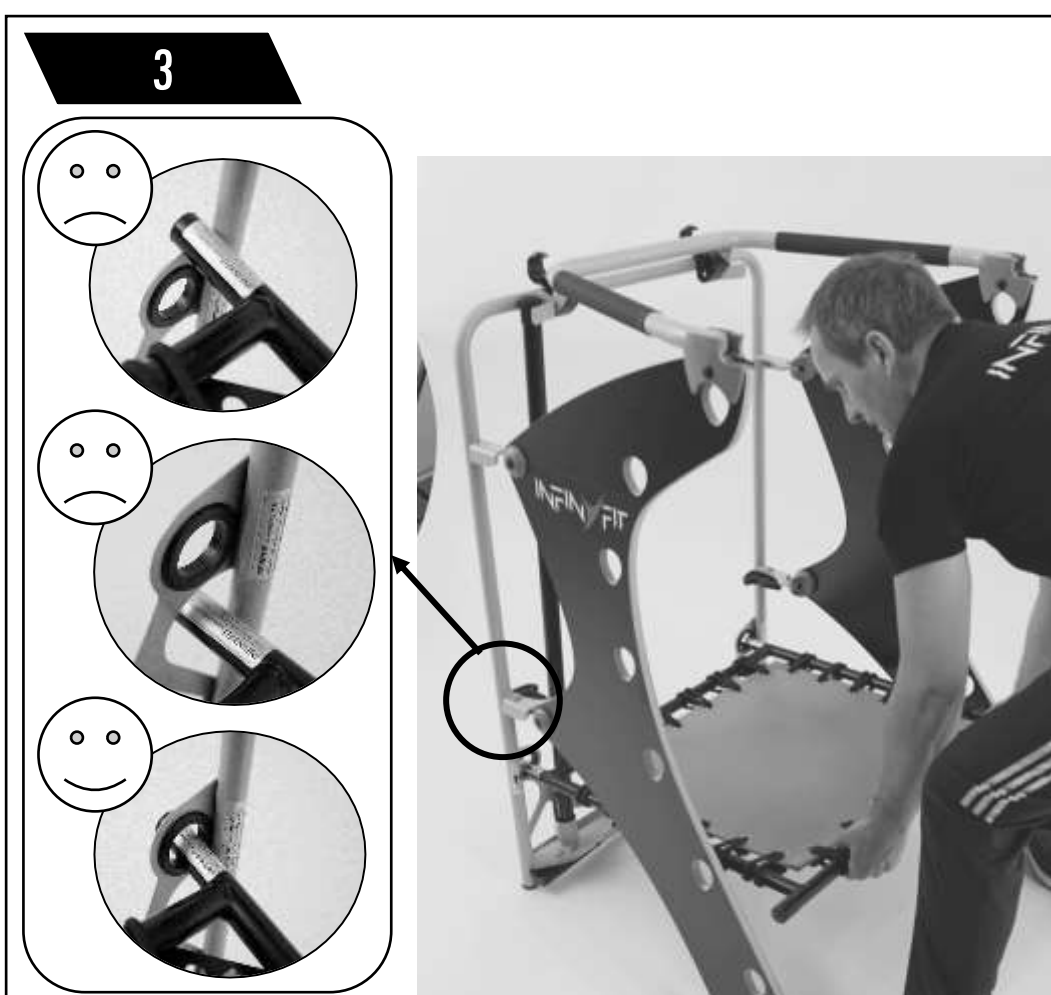

Slot the rear connectors into the holes designed for this purpose on your InfinyFit equipment.

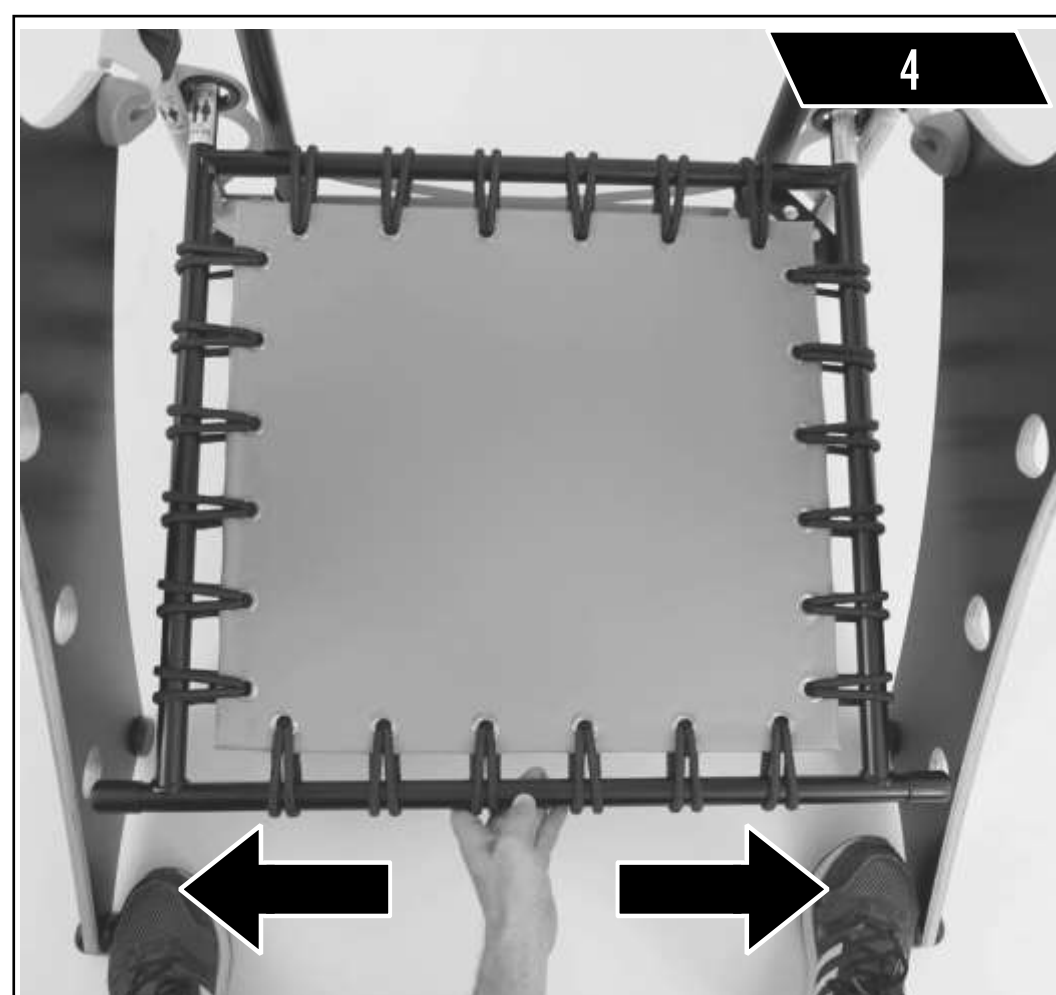

Spread the equipment's wooden panels apart using your feet.



Position the front connectors in line with the lowest holes on your InfinyFit equipment.

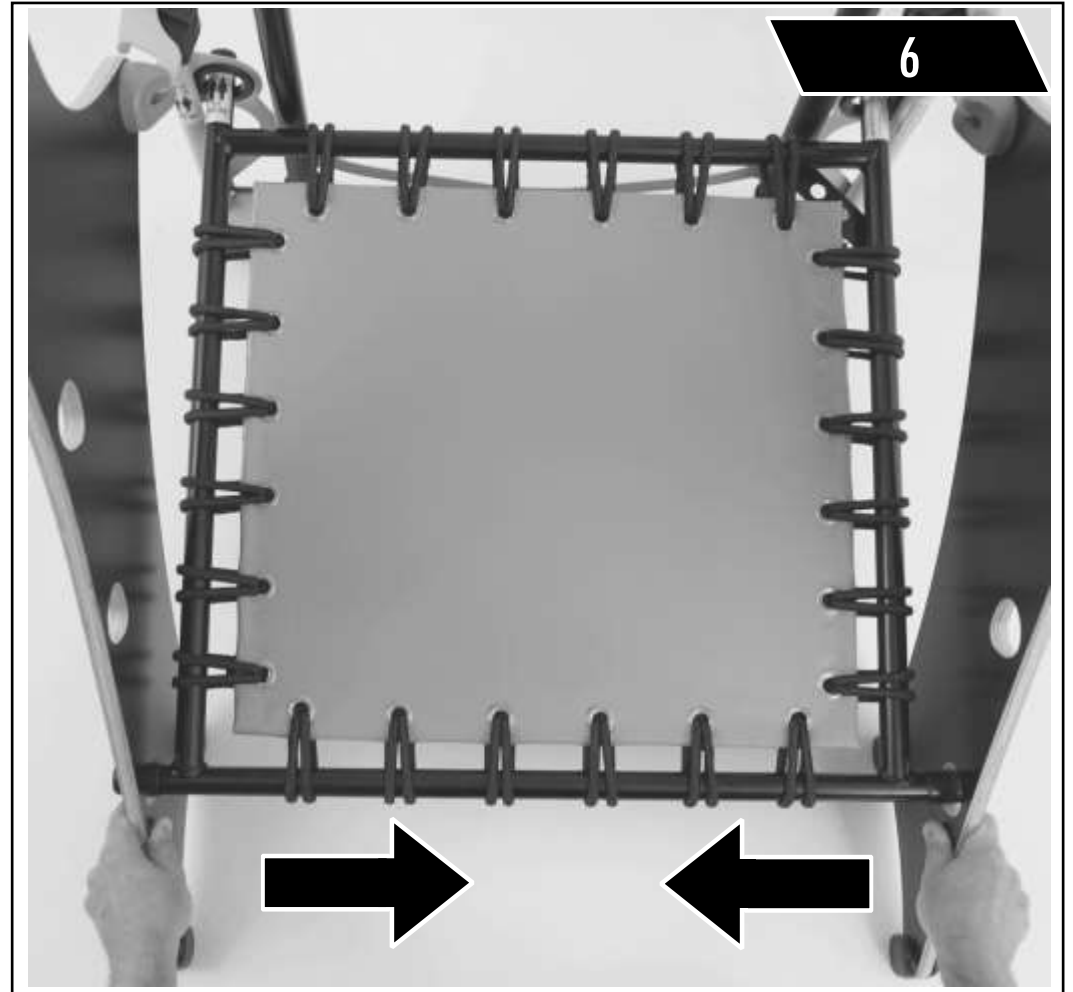

Pull in the wooden panels to wedge the trampoline's front connectors in place within the equipment.

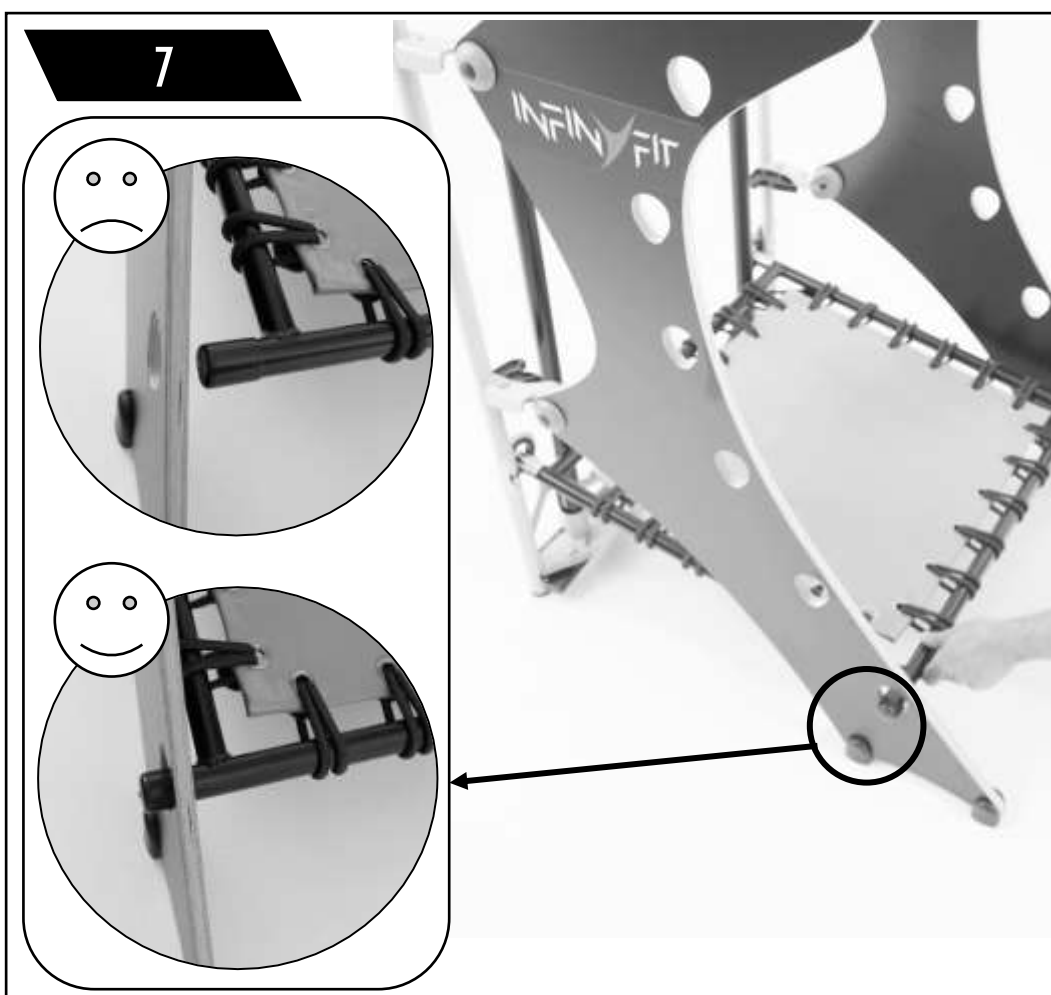

Push on the trampoline to check it's properly secure.

## Area of use

 To use the equipment, ensure you have an open area of around 1m x 2m



# Putting the trampoline away

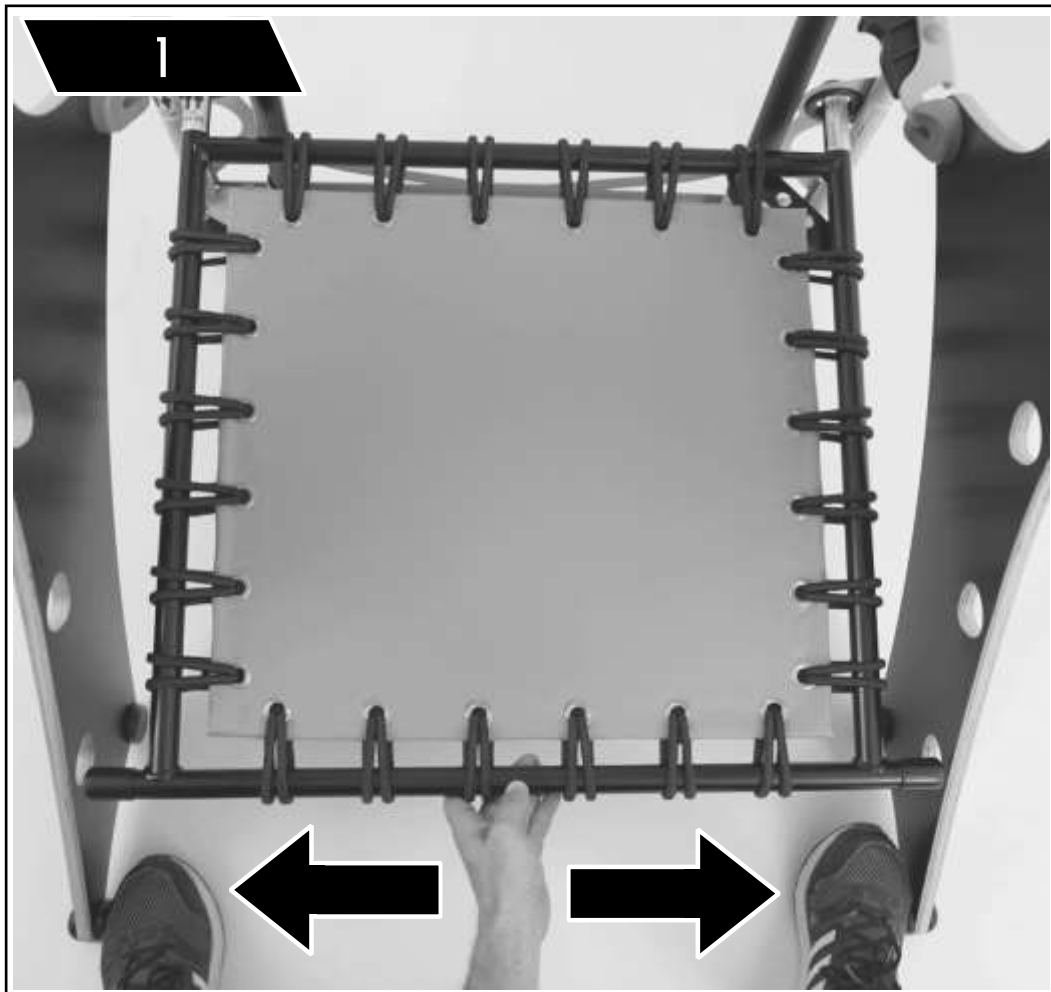

Part the wooden panels on your InfinyFit equipment.

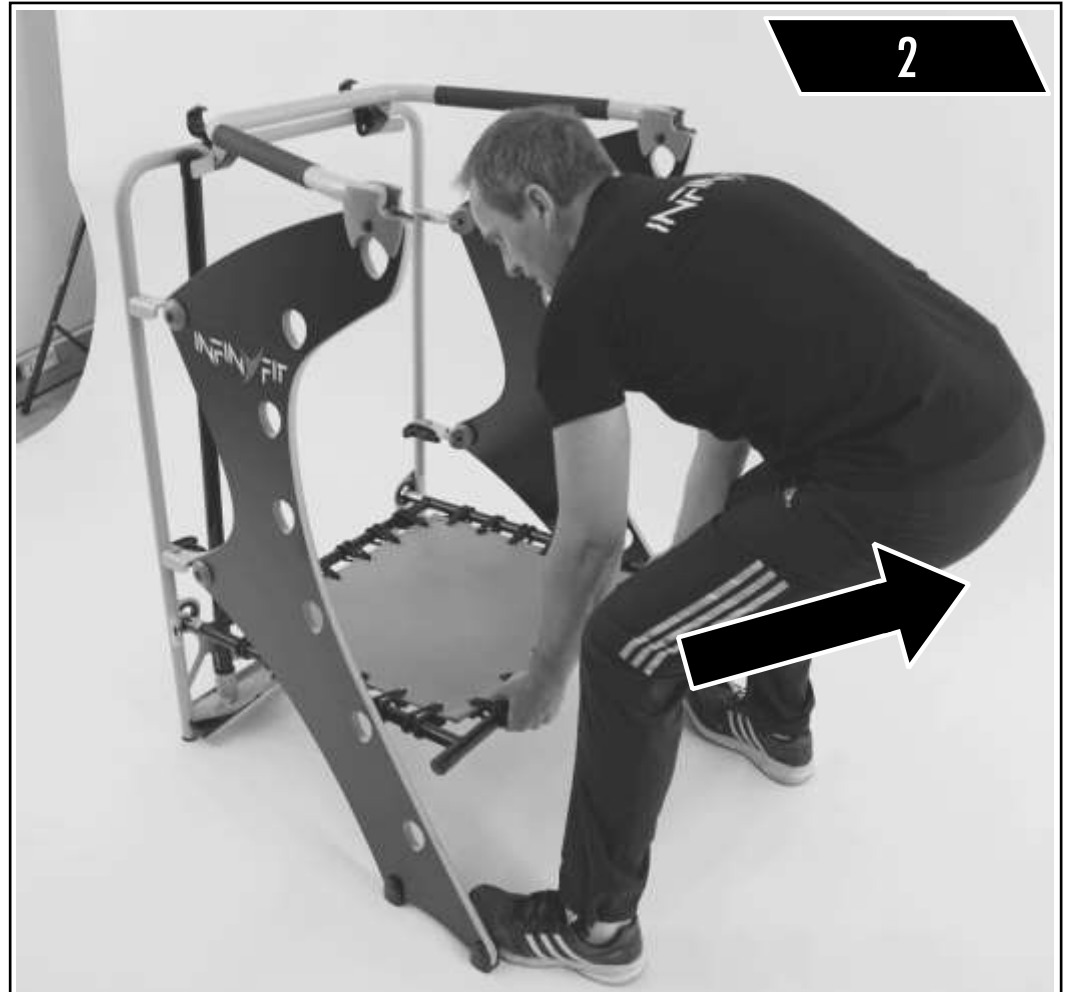

Pull the trampoline towards you.

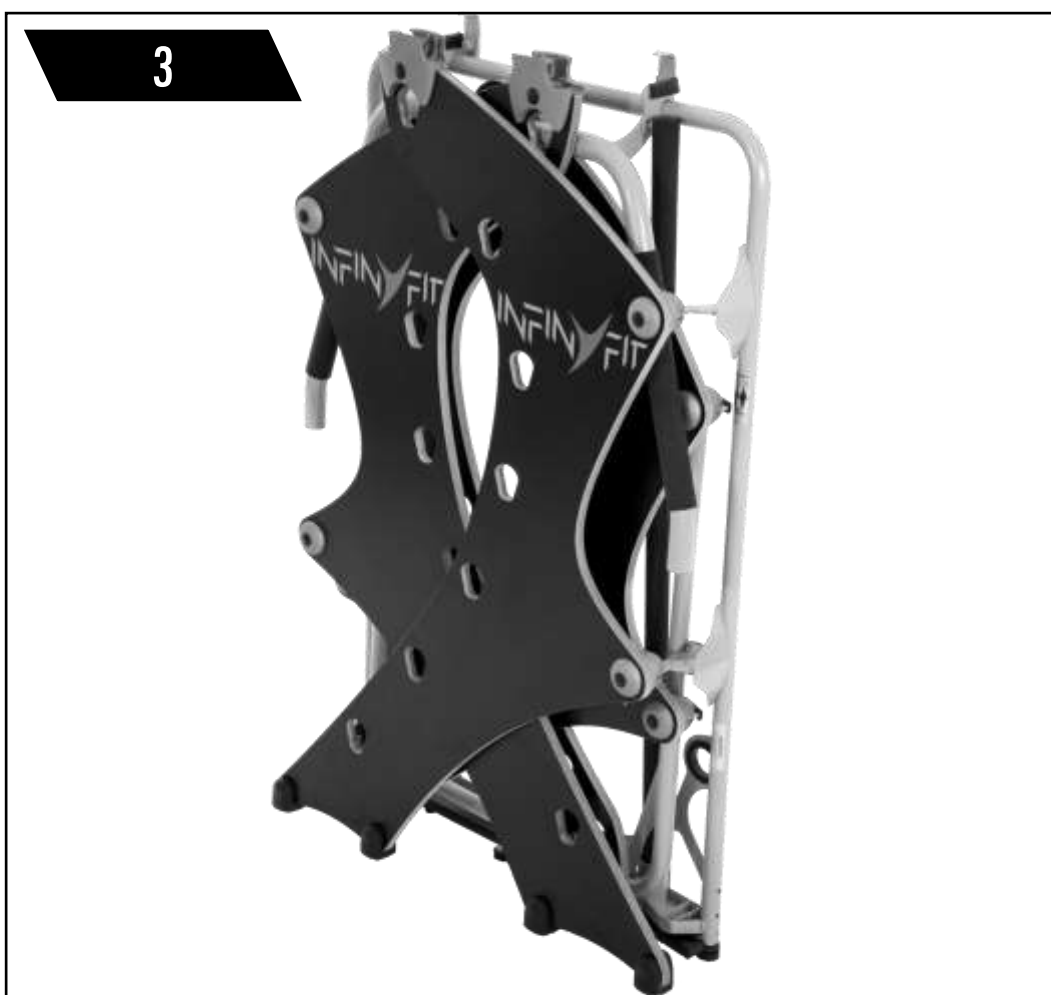

Store your InfinyFit equipment (refer to the InfinyFit user manual).

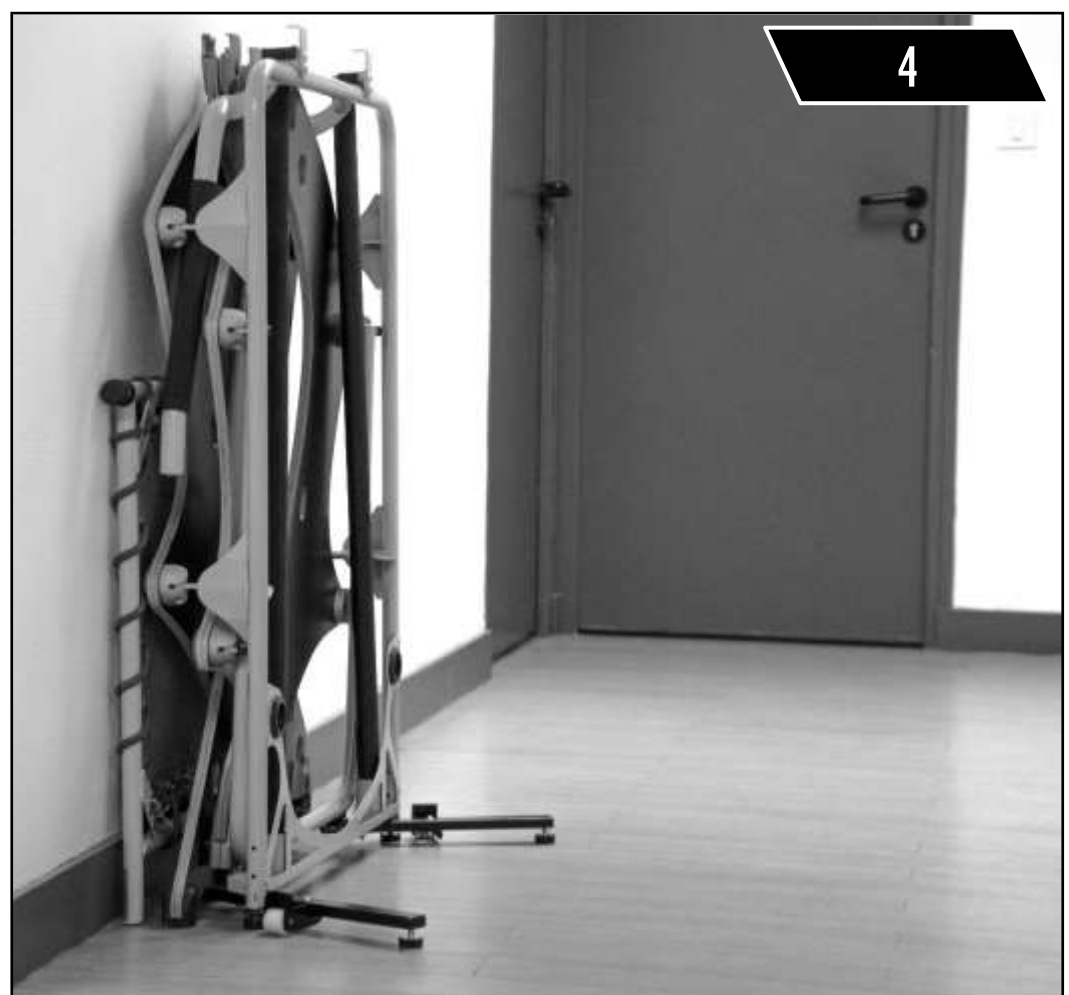

Store the trampoline next to your InfinyFit equipment.



## Safety advice

### Checking the parts:

- Learn what the stickers on the equipment mean and replace these if they come off, get damaged or are unreadable (don't use the equipment without first replacing these).
- Inspect all sections to look for signs of wear or damage. If you spot a problem, don't use your InfinyFit equipment until it has been repaired or replaced.
- Ensure non-slip surfaces are repaired or replaced if they appear to be worn or slippery.
- Check that the fastenings and joints are properly secure.
- Don't attempt to modify the equipment yourself (InfinyFit won't take responsibility for any modifications made by users).

### Precautions for use:

- Only exercises specified by InfinyFit in the "Exercise Booklet" can ensure user safety. Any other type of use is your own responsibility.
- We strongly recommend that you wear suitable clothing and shoes. Don't wear jewelry and tie your hair back to prevent it from interfering with the exercises or getting entangled in the structure.
- If you feel any pain or dizziness during a session, stop at once, take a rest and consult your doctor.
- Use the equipment on a level and stable surface and in a clear area.
- Only use accessories supplied by InfinyFit, don't use any weight or ballast within the maximum working load.
- Don't use the equipment outside if it's raining.
- Don't use the equipment under the influence of alcohol, drugs or medication. Don't smoke when using the equipment.

**!/ Always:** Keep children and pets away from this product.

## Maintenance

### To clean the equipment:

1. Wipe away any traces of sweat from the equipment.
2. Clean the equipment with a damp sponge (don't use any harsh products). Dry the equipment with a dry cloth.

**!/ Caution:** Don't let the product come into contact with water and don't store it in a humid place (by a swimming pool or bathroom...). If the product gets wet, dry it quickly.

## Guarantee

The InfinyFit guarantee covers normal usage:

- For individuals: 2 years for structural parts, 1 year for the vinyl coating.
- For professionals and semi-professionals: 1 year for structural parts, 6 months for the vinyl coatings.

This guarantee is void if:

- Damage is caused during transit.
- The equipment is used for exercises that aren't in the "Exercise Booklet".
- The equipment is used with accessories that aren't approved by InfinyFIT.
- The equipment is used or stored in a humid environment.
- The equipment is used abnormally or improperly.
- Repairs or modifications are carried out by people who aren't approved by InfinyFIT.
- The equipment is poorly maintained or badly assembled.

No product returns will be accepted without the prior agreement of our after-sales service.

Products will only be replaced or repaired after they've been received, which is the responsibility of the sender and must be accompanied with proof of sale (date, place, product number...).

To order individual parts or accessories, please provide the following before contacting our after-sales service:

- The name or product reference
- The serial number on the product's chassis and packaging

Contacting our after sales service:

- InfinyFit — Service Après-Ventes (After-Sales Service)  
Rue du pont — ZA des Bredanes - 45130 BAULE (France)
- Tel : +33 2 18 88 97 18
- Mail : [infos@infinyfit.fr](mailto:infos@infinyfit.fr)

From Monday to Friday (except holidays), from 10.00am to 12.00pm and from 2.00pm to 5.00pm.

MADE IN FRANCE  
**INFINYFIT**  
FABRIQUÉ EN FRANCE

Retrouvez nos conseils pour débuter sur :  
*You'll find our advice for getting started at:*



L'application **INFINYFIT**  
*INFINYFIT mobile app*

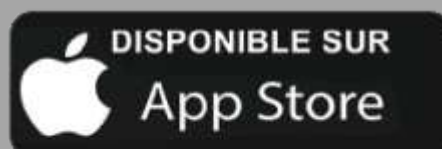
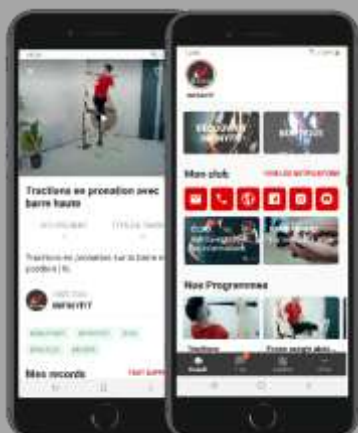

[www.infinyfit.fr/go](http://www.infinyfit.fr/go)

INFINYFIT- France  
[www.infinyfit.fr](http://www.infinyfit.fr)

Notice à conserver. Les informations  
contenues dans ce document peuvent être  
modifiées sans préavis.

[infos@infinyfit.fr](mailto:infos@infinyfit.fr)  
© InfinyFit 2024 — Tous droits réservés  
© InfinyFit 2024 — All rights reserved

Keep this manual in a safe place. The  
information contained in this document may be  
modified without notice.